



Manuel de l'utilisateur

Disques durs externes

Séries StoreJet[®] 25

Séries StoreJet[®] 35 Series

2025/03 (v3.2)

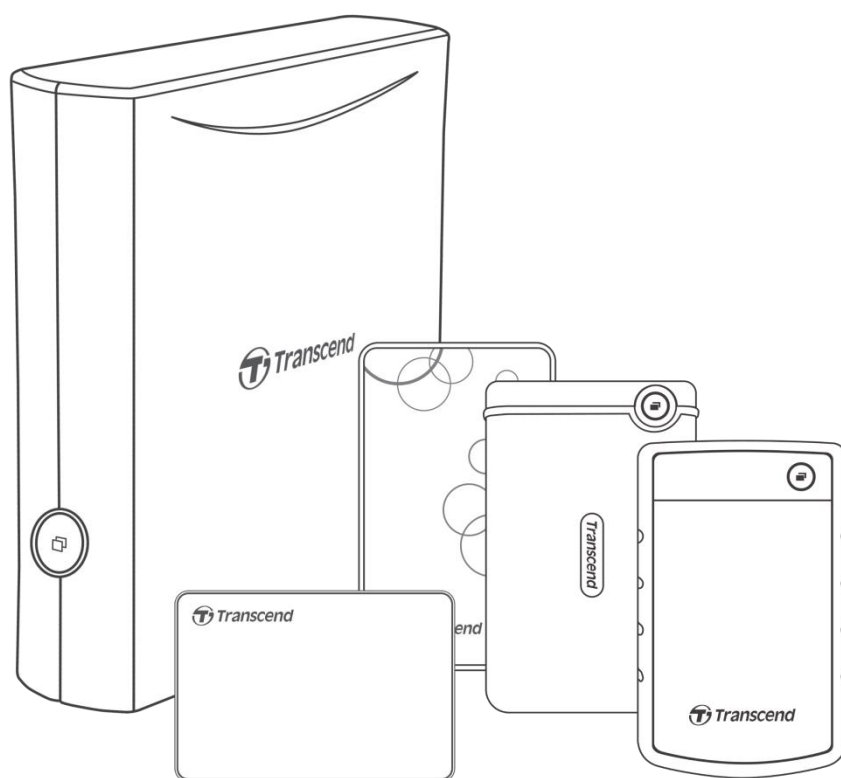

Sommaire

1. Contenu de l’emballage	3
2. Système requis	3
3. Présentation du produit.....	4
4. Mise en marche.....	5
4-1 Fonctionnement.....	5
4-2 Utiliser le StoreJet avec Windows	5
4-3 Utiliser le StoreJet avec macOS.....	6
5. Précautions de sécurité.....	6
6. Questions et réponses.....	7
7. Conformité juridique	9
7-1 Recyclage et considérations environnementales	9
7-2 Déclaration FCC (Federal Communications Commission).....	9
7-3 Garantie limitée de trois ans	9
7-4 Label de conformité eurasién (EAC).....	10

1. Contenu de l'emballage

Séries StoreJet 25

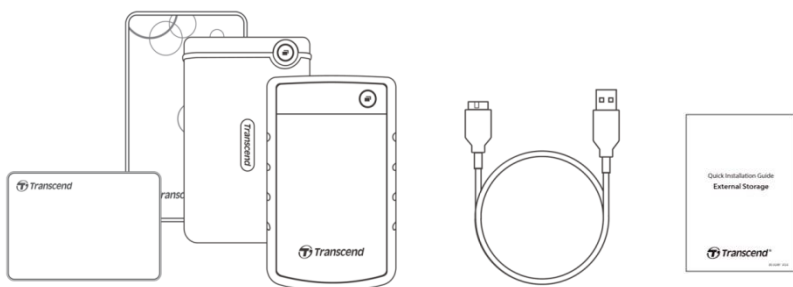

- Disque due StoreJet 25
- Câble USB 3.1 Gen1
- Guide de démarrage rapide

StoreJet 35T3

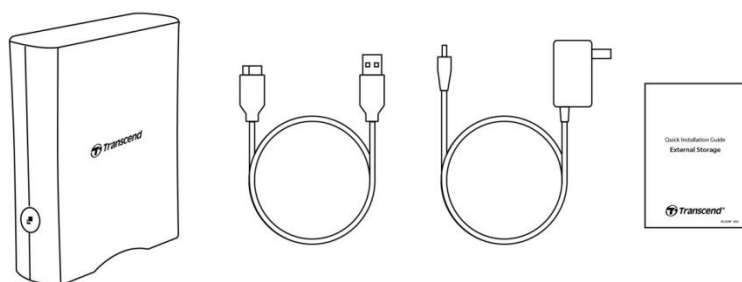

- Disque dur de bureau StoreJet 35T3
- Câble USB 3.1 Gen1 USB Type Micro-B vers USB Type-A
- Adaptateur secteur international (la prise US/EU/UK varie selon le type de modèle)
- Guide de démarrage rapide

Note

Le contenu de l'emballage diffère selon le type de modèle. Veuillez vous assurer que l'emballage contient les bons articles.

2. Système requis

Les caractéristiques suivantes sont nécessaires pour faire fonctionner le StoreJet sur votre ordinateur:

- Ordinateur fixe ou portable avec port USB en état de fonctionnement.
- Windows 7/8/8.1/10
- macOS 10.7 ou version ultérieure

Transcend Elite™ et RecoveRx™ sont compatibles avec les OS suivants:

- Windows 7/8/8.1/10
- macOS 10.10 ou version ultérieure (Transcend Elite)/ macOS 10.12 ou version ultérieure (RecoveRx)

3. Présentation du produit

Séries StoreJet 25

StoreJet 25M3

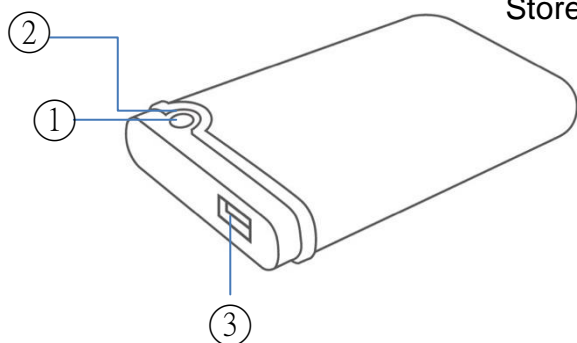

StoreJet 25A3

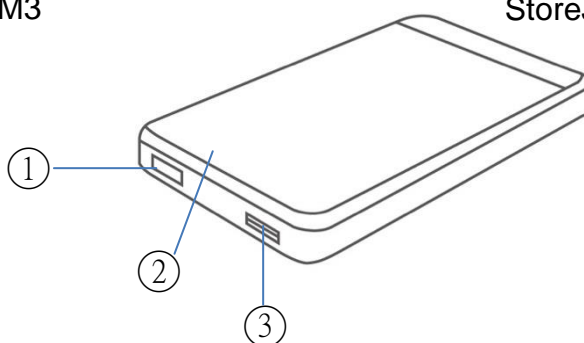

StoreJet 25C3

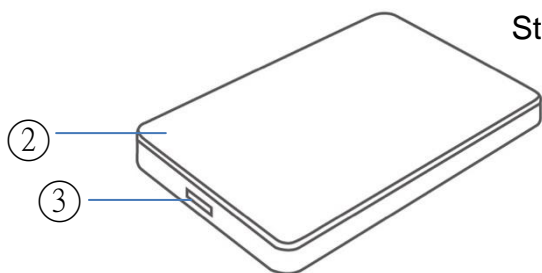

StoreJet 25H3

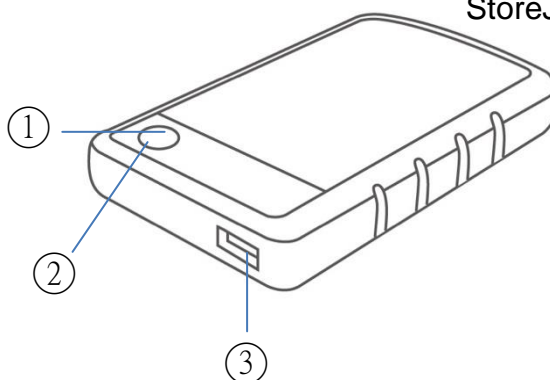

- ① Bouton de fonction ② LED indicatrice ③ Port USB

Série StoreJet 35T3

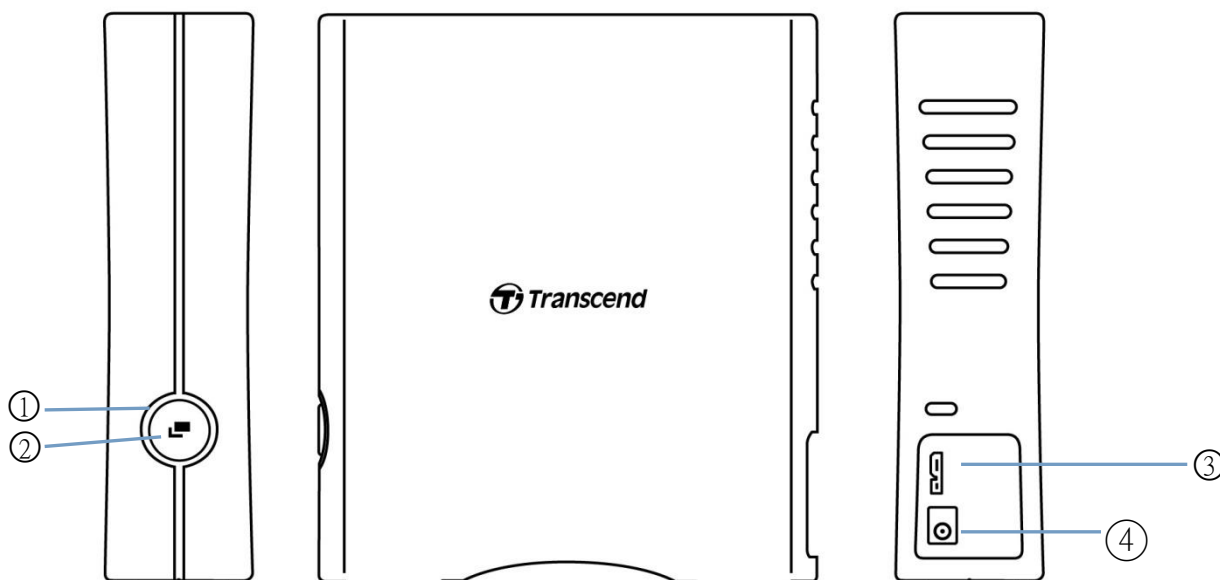

- ① LED indicatrice ② Bouton de fonction ③ Port USB ④ Entrée DC12V

4. Mise en marche

4-1 Fonctionnement

	Etat	Description
LED indicatrice	Solide	Au repos
	Clignotante	Fonctionnement
	Eteinte	Mode veille ou retiré en toute sécurité
Bouton de fonction	Sauvegarde One Touch	Effectuez une sauvegarde par simple pression sur un bouton grâce au logiciel Transcend Elite.
	Reconnexion au PC	Se reconnecter au PC après l'avoir retiré en toute sécurité

4-2 Utiliser le StoreJet avec Windows

Brancher le StoreJet à un ordinateur

1. Allumez votre ordinateur.
2. Branchez le câble USB du disque sur le port USB de votre ordinateur.
3. Pour le StoreJet 35T3, branchez le câble de l'adaptateur d'alimentation DC à la prise DC carrée située à l'arrière de l'appareil. Branchez l'autre extrémité de l'adaptateur à une prise de courant AC.
4. Vérifiez que le disque s'affiche bien dans la gestion des disques de Windows.
5. Vous pouvez maintenant utiliser le StoreJet comme un disque dur externe et transférer des données.

Séries StoreJet 25

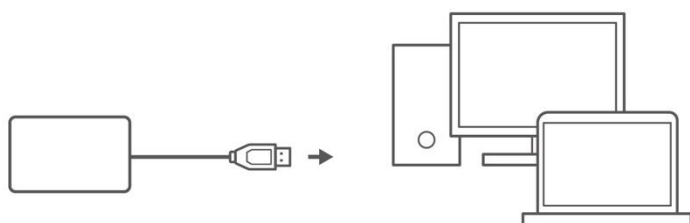

StoreJet 35T3

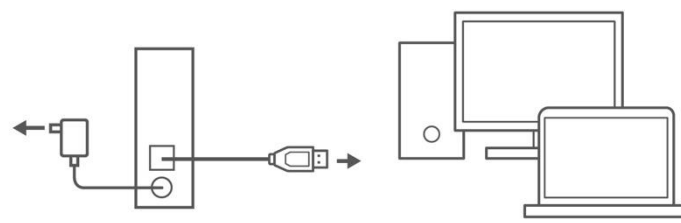

Déconnecter StoreJet sous Windows

1. Sélectionnez l'icône **Retirer le matériel en toute sécurité et éjecter le support** dans la barre d'état système de Windows.
2. Ejectez le disque StoreJet.
3. Ce message s'affiche : "**Le périphérique 'USB Mass Storage Device' peut maintenant être retiré du système en toute sécurité.**" Débranchez ensuite le StoreJet.

ATTENTION

- Pour éviter toute perte de données, utilisez toujours cette méthode pour retirer le StoreJet.
- Ne JAMAIS débrancher le StoreJet d'un ordinateur lorsque la LED Du disque dur externe clignote.

4-3 Utiliser le StoreJet avec macOS

Reformater le StoreJet

Pour utiliser le StoreJet sur un macOS Time Machine, reformatez d'abord le disque en une partition HFS+. Veuillez consulter la FAQ-701 sur notre site:

<https://www.transcend-info.com/Support/FAQ-701>

Si vous avez l'intention d'utiliser régulièrement le disque dur avec Windows et macOS, nous vous recommandons de formater le disque dur selon le système de fichiers exFAT. Le formatage du disque supprime toutes les données existantes sur ce dernier.

5. Précautions de sécurité

Utilisation générale

- Déballez l'emballage de l'appareil avec précaution.
- Évitez d'exposer votre StoreJet à des températures extrêmes supérieures à 50°C ou inférieures à 5°C.
- Ne faites pas tomber votre StoreJet.
- Gardez votre StoreJet à l'écart de l'eau ou de tout autre liquide.
- N'essuyez pas ou ne nettoyez pas la coque extérieure avec un chiffon humide/ mouillé.
- Ne stockez pas votre StoreJet dans l'un des environnements suivants:
 - Lumière directe du soleil.
 - Près d'un climatiseur, d'un chauffage électrique ou d'autres sources de chaleur.
 - Dans une voiture exposée à la lumière directe du soleil.
 - Dans une zone soumise à des champs magnétiques puissants ou à proximité d'objets magnétiques.

Sauvegarde de données

Transcend décline toute responsabilité en cas de perte de données ou de dommages pendant le fonctionnement. Si vous avez l'intention de stocker des données sur votre StoreJet, nous vous conseillons fortement de sauvegarder régulièrement les données sur un ordinateur ou d'autres périphériques de stockage.

Si votre ordinateur ne démarre pas alors que le StoreJet 35T3 est connecté, veuillez d'abord déconnecter celui-ci et le reconnecter après redémarrage de l'ordinateur. Vous pouvez également consulter le manuel de votre ordinateur et modifier les paramètres du BIOS pour demander à votre ordinateur de démarrer à partir d'un autre périphérique.

Transport

- Ne mettez pas le StoreJet dans un bagage sans protection adéquate. D'autres objets dans vos bagages peuvent endommager le disque pendant le voyage.
- Évitez de serrer ou de fortement appuyer sur le StoreJet.
- Ne placez pas d'objets sur votre StoreJet.

Alimentation électrique

- N'utilisez pas de hub USB pour connecter le StoreJet à votre ordinateur. Le hub USB pourrait ne pas être en mesure de fournir une alimentation suffisante pour le disque dur.
- Utilisez uniquement le câble USB fourni avec le StoreJet. Assurez-vous que le câble que vous utilisez est en bon état. N'utilisez JAMAIS un câble effiloché ou endommagé.

- Le StoreJet 35T3 doit être alimenté par une prise de courant via l'adaptateur électrique inclus dans l'emballage. Ne branchez pas le StoreJet 35T3 à un autre adaptateur électrique.
- Ne placez pas d'objets sur le câble USB. Assurez-vous que le câble ne se trouve pas à un endroit où l'on peut trébucher ou marcher dessus.

6. Questions et réponses

Si un problème survient, veuillez d'abord consulter la liste des questions fréquemment posées ci-dessous avant de faire réparer votre StoreJet. Si vos problèmes ne peuvent toujours pas être résolus, veuillez consulter votre revendeur, votre centre de service ou votre agence Transcend la plus proche. Vous pouvez également visiter le site Internet de Transcend pour les services de FAQ et de support technique à l'adresse suivante: <http://www.transcend-info.com/Support/service>.

J'ai installé un système d'exploitation sur le StoreJet. Pourquoi ne puis-je pas démarrer à partir de celui-ci?

Le StoreJet est principalement utilisé comme un périphérique de stockage amovible. Si vous souhaitez démarrer l'ordinateur à partir du StoreJet, veuillez vous assurer que votre ordinateur supporte la fonction de démarrage par USB, et que votre StoreJet peut être détecté lors du démarrage. De même, veuillez vous assurer que le logiciel installé supporte la fonction de démarrage par USB. Si le StoreJet ne peut pas être détecté lors du démarrage, cela signifie que votre ordinateur ne prend pas en charge le démarrage à partir du StoreJet.

Que dois-je faire si la vitesse de transfert de mon StoreJet est trop lente?

1. Veuillez utiliser le logiciel RecoveRx de Transcend pour reformater intégralement vos disques (uniquement sous Windows). Visitez le lien suivant pour plus de détails: <https://www.transcend-info.com/Support/Software-4/>

ATTENTION

Cette fonction supprimera toutes les données stockées dans votre StoreJet. Veuillez sauvegarder vos données avant de procéder au formatage.

2. Vous pouvez vérifier si un bloc défectueux se trouve sur votre disque dur en utilisant un outil de surveillance (par exemple, HD Tune) ou en exécutant la commande "CHKDSK". Pour plus d'informations sur la commande "CHKDSK", veuillez consulter le site suivant <http://support.microsoft.com/kb/315265/en-us>

Je ne peux pas copier des fichiers volumineux sur le StoreJet.

Veuillez vérifier les points suivants:

1. La capacité de stockage est-elle suffisante?
2. Le fichier dépasse-t-il 4Go? Si oui, veuillez vérifier que le système de fichiers du StoreJet est en FAT32, qui est pris en charge par la plupart des ordinateurs, des consoles de jeux et des appareils multimédia. Cependant, le système de fichiers FAT32 ne prend pas en charge les fichiers dont la taille dépasse 4Go. Si vous prévoyez de stocker des fichiers de plus de 4Go, vous devrez reformater le disque vers un autre système de fichiers tel que NTFS ou exFAT.

Comment se fait-il que mon disque dur ne puisse être alloué qu'à 2To et que la capacité restante soit affichée comme "Non allouée"?

Veuillez supprimer la partition allouée et convertir le disque MBR en disque GPT pour résoudre ce problème. Les étapes sont les suivantes: <https://www.transcend-info.com/Support/FAQ-1145>

Mon système d'exploitation ne détecte pas le StoreJet.

Veillez vérifier les points suivants:

1. Votre StoreJet est-il correctement connecté au port USB ? Si ce n'est pas le cas, débranchez-le et rebranchez-le après 10 secondes. S'il est correctement connecté, essayez un autre port USB disponible.
2. Utilisez-vous le câble USB fourni dans l'emballage du StoreJet ? Si ce n'est pas le cas, utilisez le câble USB de Transcend pour connecter le StoreJet à votre ordinateur.
3. Votre StoreJet est-il connecté à un clavier Mac ? Si oui, branchez-le sur un port USB disponible de votre ordinateur Mac.
4. Le port USB est-il activé ? Si ce n'est pas le cas, consultez le manuel d'utilisation de votre ordinateur (ou de votre carte mère) pour l'activer.
5. Pour le StoreJet 35T3, assurez-vous que le câble de l'adaptateur d'alimentation est bien connecté à la prise DC IN et que cet adaptateur est également branché sur une prise de courant alternatif en état de marche.
6. Évitez de connecter le StoreJet via un hub USB.

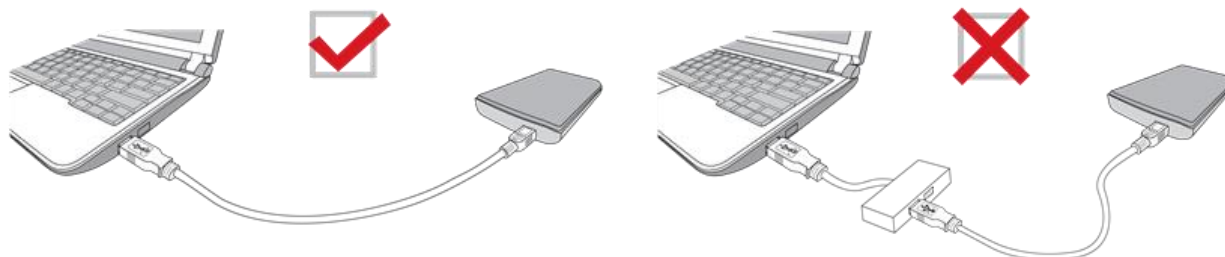

Le StoreJet 25M3C est-il compatible avec les smartphones et tablettes USB Type-C?

En raison de la spécification USB 2.0, les smartphones et tablettes USB Type-C ne sont pas capables de fournir suffisamment de puissance pour activer correctement le StoreJet 25M3C.

Nous recommandons fortement aux utilisateurs de brancher le SJ25M3C sur le port USB type-C d'un ordinateur de bureau ou d'un ordinateur portable avec le système d'exploitation recommandé.

J'ai déjà fermé toutes les applications de mon ordinateur, mais un message d'erreur s'affiche toujours : "Ce périphérique est en cours d'utilisation. Fermez tous les programmes ou fenêtres qui pourraient utiliser le périphérique et réessayez."

Si vous avez des difficultés à identifier l'application exacte qui vous empêche d'éjecter votre appareil StoreJet en toute sécurité, veuillez éteindre complètement l'ordinateur, puis retirer le StoreJet.

7. Conformité juridique



7-1 Recyclage et considérations environnementales

Recyclage du produit (WEEE): Votre produit est conçu et fabriqué avec des composants et matériaux de grande qualité qui peuvent être recyclés et réutilisés. Le pictogramme de la poubelle sur roues barrée indique que les équipements électriques et électroniques, piles et accumulateurs font l'objet d'une collecte sélective dans l'Union Européenne et que ce produit est couvert par la directive

européenne 2002/96/EC:

Ne jetez pas ce produit avec d'autres déchets ménagers. Veuillez vous renseigner sur la réglementation en cours applicable dans votre zone concernant le tri sélectif des produits électriques et électroniques. L'élimination correcte de vos anciens produits aide à prévenir les conséquences potentiellement négatives sur l'environnement et la santé humaine.

7-2 Déclaration FCC (Federal Communications Commission)

Cet appareil est conforme à la Partie 15 des règlements FCC. L'opération est soumise aux deux conditions suivantes: (1) Cet appareil ne doit pas causer d'interférence nuisible. (2) Cet appareil doit accepter toute interférence reçue, y compris les interférences qui peuvent causer un mauvais fonctionnement de l'appareil.

Cet équipement a été testé et est conforme avec les limites pour un appareil digital de classe B, en vertu de la Partie 15 des règlements FCC. Ces limites sont conçues pour fournir une protection raisonnable contre les interférences nuisibles dans le cadre d'une installation résidentielle. Cet équipement génère, utilise et peut émettre des fréquences radio. S'il n'est pas installé et utilisé en accord avec les instructions, cet équipement peut causer des interférences nuisibles aux communications radio. Toutefois, il n'y a aucune garantie que ces interférences ne se produiront pas dans une installation particulière. Si cet équipement cause des interférences nuisibles à une réception radio ou télévisée, qui peuvent être déterminées en mettant l'équipement hors et sous tension, l'utilisateur est encouragé à essayer de corriger l'interférence par une ou plusieurs des mesures suivantes:

- Réorienter ou relocaliser l'antenne de réception.
- Augmenter la distance entre l'équipement et le récepteur.
- Connecter l'équipement dans une prise sur un circuit différent de celui dans lequel le récepteur est connecté.
- Consulter votre revendeur ou un technicien spécialisé dans la radio/TV pour plus de renseignements.

7-3 Garantie limitée de trois ans

Ce produit est couvert par une garantie limitée valable pendant trois (3) ans à partir de la date d'achat originale. Dans l'éventualité d'un dysfonctionnement de ce produit pendant la durée légale de garantie, Transcend fournira les services de garantie conformes aux termes de la politique de garantie de Transcend. La preuve de la date d'achat originale est requise pour profiter des services de la garantie. Transcend se réserve le droit d'inspecter le produit retourné et de décider de sa réparation ou de son remplacement par un produit équivalent. Sous certaines circonstances, Transcend peut procéder à un remboursement à hauteur de la valeur actuelle du produit lorsque la revendication de garantie est réalisée. La décision prise par Transcend est définitive et non

négociable. Transcend se réserve le droit de refuser le service d'inspection, de réparation ou de remplacement pour un produit dont la garantie est expirée, et peut charger des frais si lesdits services sont réalisés pour un produit dont la garantie est terminée.

Limitations

Tout programme et/ou contenu digital inclus avec ce produit sous forme de support physique, de téléchargement ou pré-chargement ne sont pas couverts par cette garantie. Ladite garantie ne s'applique pas aux produits de marque Transcend dont le dysfonctionnement a été causé par un accident, un abus, un mauvais traitement ou une utilisation inappropriée (utilisation contraire aux instructions ou description du produit, en dehors des possibilités normales d'utilisation du produit ou dans le cadre de procédures de test ou d'outillage), une altération, des conditions environnementales ou mécaniques inappropriées (dont l'exposition prolongée à l'humidité), un acte de la nature, une installation inadaptée (dont la connexion à un équipement/appareil non compatible) ou en raison de problèmes d'alimentation électrique (dont le sous-voltage, le survoltage ou l'instabilité de la source d'alimentation). Par ailleurs, l'endommagement ou l'altération des autocollants d'authentification, des numéros de série et/ou des numéros électroniques, la modification et/ou la réparation non autorisée, l'endommagement physique du produit ou les traces d'ouverture ou d'endommagement de l'emballage entraîneront l'annulation de la garantie. Cette garantie n'est pas valable pour les concessionnaires de produits Transcend et/ou toute personne qui veut profiter de ladite garantie sans autorisation écrite préalablement délivrée par Transcend. Cette garantie ne s'applique qu'au produit en lui-même et ne couvre pas les panneaux LCD intégrés, les batteries rechargeables et tout autre accessoire livré avec le produit en question (comme les adaptateurs de cartes, les câbles, écouteurs, adaptateurs secteur et télécommandes).

Politique de garantie Transcend

Veillez visiter le site www.transcend-info.com/warranty pour connaître la politique de garantie Transcend. En utilisant ce produit, vous convenez que vous acceptez les termes de la politique de garantie Transcend qui peut être modifiée sans notification préalable.

Enregistrement en ligne

Pour accélérer le service de garantie, veuillez visiter www.transcend-info.com/register pour enregistrer votre produit Transcend dans les 30 jours suivant la date d'achat.

7-4 Label de conformité eurasien (EAC)

